



Übersicht

Ersatzteile

Varianten

Bestellungen

Dokumente

Gewährleistung

Benutzer

robert.siegel@door2solution.at

Prozess Ersatzteilkatalog Erstellung:

- ❑ Datenübernahme aus ERP
- ❑ Import Wizzard
- ❑ Redaktionssystem
- ❑ Generierungsprozess
- ❑ CDROM / Internet

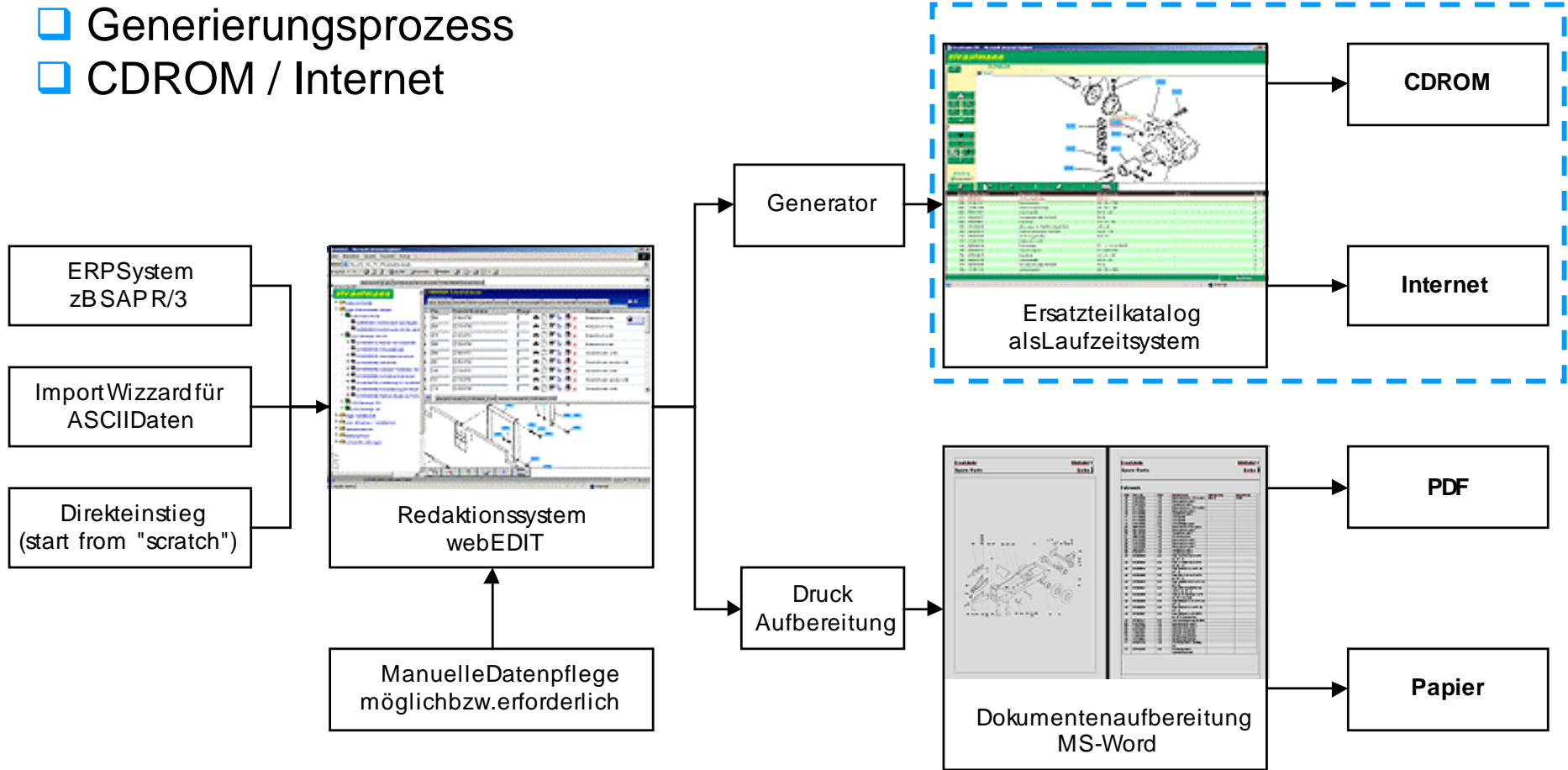

Funktionalität:

- Interaktion Bild/Stückliste über Hotspots
- Interaktiver Zoom
- Einfache Navigation
- Warenkorb
- Suchen (Wildcards)
- Zusatzdokumente (zB PDF)
- Strukturbaum
- Druck
- Sortierbare Liste
- Mehr/Einzeilige Liste
- ...

stautmann
2149500209

[Pos]	[PartNumber]	[Description]	[Dimensions]	[Remark]	[Quan]
030	86500301	Sicherungsmutter	N M 12		4
040	21402101	Antriebswelle	DR 35 x 789		1
050	21402100	Verbindungsbuchse	DR 55 x 95		1
060	86503367	Gewindestift	M 10 x 25		2
070	86500001	Sechskantmutter DIN 934	M 10		2
080	86504961	Passfeder	10 x 8 x 46		2
090	87008608	INA-Lager m. Stahlblechgehäuse	GRA 35		1
100	86502613	Flachrundschraube DIN 803	M 10 x 25		3
110	86500304	Sicherungsmutter	N M 10		3
120	21402700	Kettenrad vollst.			2
130	86500616	Rollenkette	1" x 12 GLIEDER		1
140	86500617	Verzweigungsglied	1" >GERADE<		1
150	86504970	Passfeder	12 x 8 x 60		2
160	86503376	Gewindestift	M 12 x 30		2
170	86500006	Sechskantmutter DIN 934	M 12		2
180	21402102	Antriebswelle	DR 40 x 884		1

Strukturbaum:

Der Strukturbaum ist im Ersatzteilkatalog standardmässig ausgeblendet, da die Navigation interaktiv über die Positionen im Bild oder in der Stückliste erfolgt und dadurch mehr Fläche für die Darstellung von Bild und Stückliste zur Verfügung steht.

Anders im Redaktionssystem: hier ist der Strukturbaum immer sichtbar.

[Pos]	[PartNumber]	[Description]		[Quan]
010	21411702	Obenanhängung vollst.		1
020	86502072	Sechskantschraube DIN 933 vzk.	M 16 x 60	4
030	86500302	Sicherungsmutter	N M 16	4
040	21411703	Rohrstrebe vollst.		2
050	21411704	Augenschraube vollst.		2
060	86500207	Sechskantmutter DIN 934 vzk.	M 20	2
070	86501143	Scheibe DIN 125 vzk	B 25	2
080	86504237	Splint vzk.	(s. ART.-NR. 86504220)	2

Warenkorb:

Durch anklicken einer Position im Bild oder einer Zeile in der Stückliste wird die entsprechende Nummer in den Warenkorb übernommen. Aus dem Warenkorb kann später eine Bestellung oder ein Garantierantrag werden.

Der Warenkorb kann an eine lokale Schnittstelle übergeben werden oder serverseitig vom door2parts Bestellmodul weiterverarbeitet werden.

The screenshot shows a web browser window titled 'Strautmann EPC - Microsoft Internet Explorer'. The main content area displays a technical drawing of a 'Verteilvorrichtung mit Rückhaltekeilm (BVM)' with the number '210' highlighted in a red box. A red arrow points from this box to a dialog box titled 'Zum Warenkorb hinzufügen'. The dialog box contains the following information:

- [PartNumber]: 21404708
- [Description]: Wickelring vollst.
- [Dimensions]:
- [Remark]:
- [Quantity]: 2

Below the dialog box is a 'Warenkorb' (Shopping Cart) table with the following data:

[PartNumber]	[Description]	[Dimensions]	[Remark]	[Quantity]	Menge
86503019	Flachrundschraube DIN 603 vzk	M 6 x 16		4	8
86500303	Sicherungsmutter	N M 8		144	288
21403102	Buchse	DR 25 x 32		2	2
21403500	Druckfeder	-SONDERANFERTIGUNG-		2	2
29303604	Spannrad kpl.	Z=6, t=59		2	2
21404209	Führungsprofilring	33 x 33 x 2,75 x 2000		1	1
21404205	Zinkensegment	6 x 100 x 185		24	24

At the bottom of the table, there are buttons for 'Liste speichern', 'Liste laden', 'Liste hinzufügen', 'Schließen', 'Löschen', 'Alle Löschen', and 'Bestellen'. The part with PartNumber 21404708 is highlighted in red in the table.

Suchfunktion:

Eingabe einer Teilenummer oder einer Benennung, auch Teilbegriffe mit *-maskiert sind möglich.

Zusätzliche Navigation nur innerhalb der Treffermenge aus der Suche.



The screenshot shows the Strautmann EPC web application interface. At the top, the title bar reads 'Strautmann EPC - Microsoft Internet Explorer'. The main header features the 'straumann' logo and the part number '2149500204'. Below the header, there is a 3D exploded view of a door assembly with various components labeled with blue numbers. A search results window is open on the right, titled 'Suchresultat(e): 86506617 Verschlußglied'. This window contains a table with the following data:

[PartNumber]	[Description]	[DESIGNATION]
21401702	Abschlußprofil li. vollst.	Verteileinrichtung mit Rückhalteklamm (BW...
21401703	Abschlußprofil re. vollst.	Verteileinrichtung mit Ballenniederhalter (U...
86506617	Verschlußglied	Antrieb
86506301	Verschlußscheibe	
86503202	Verschlußschraube	
86503204	Verschlußschraube	
87006573	Fernbedienung DWJL=2650	
87000460	Einste. Winkel-Anschlußst	

Below the search results, there is a detailed table of parts with columns for [Pos], [PartNumber], and [Description]. The first few rows are:

[Pos]	[PartNumber]	[Description]
040	21401702	Abschlußprofil li. vollst.
050	21401703	Abschlußprofil re. vollst.
060	21501204	Lagerblech li. ob
070	21401737	Lagerblech li. unt. vollst.
080	21401027	Verbindungsschiene
090	21501701	Lagerblech re. vollst.
100	21501700	Vordenwand vollst.
110	86502014	Sechskantschraube DIN 933 vzk.
120	86502015	Sechskantschraube DIN 933 vzk.
130	86500303	Sicherungsmutter
140	86501116	Scheibe DIN 125 vzk
150	86503005	Flachrundschraube DIN 603 vzk
160	86500753	Federring DIN 127 vzk
170	86500203	Sechskantmutter DIN 934 vzk.

At the bottom of the page, there is a 'System' status bar and an 'Internet' icon. The page number 'Slide 9 of 11' is visible at the very bottom.

Antialiasing:

[anti-a-lizing]

Antialiasing ist eine Technik, um beim Verkleinern von Bildern eine höhere Qualität zu erzielen, unsere Produkte unterstützen *antialiasing*:

mit Antialiasing

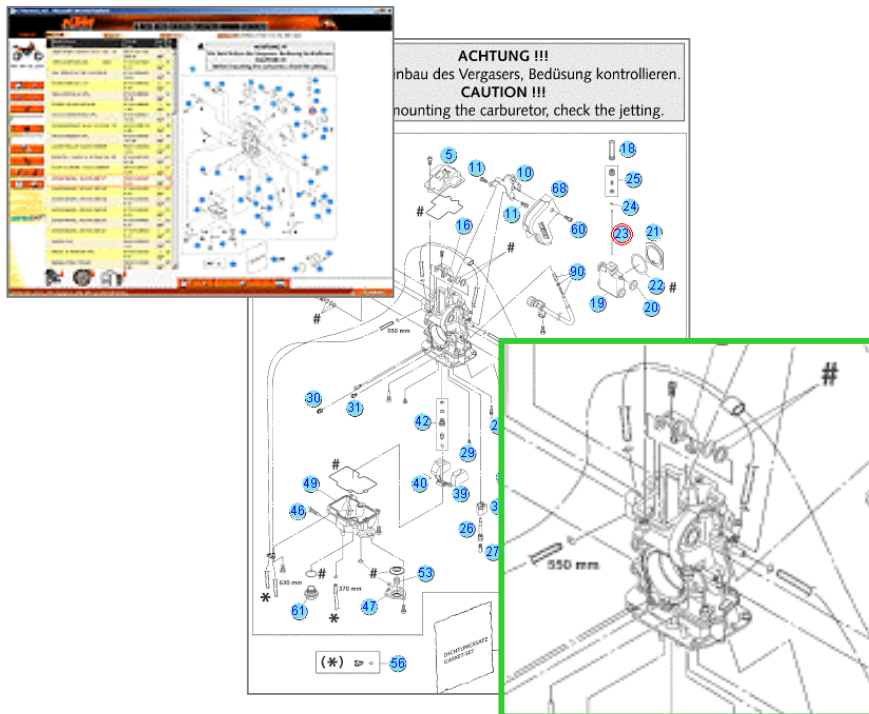

ohne Antialiasing

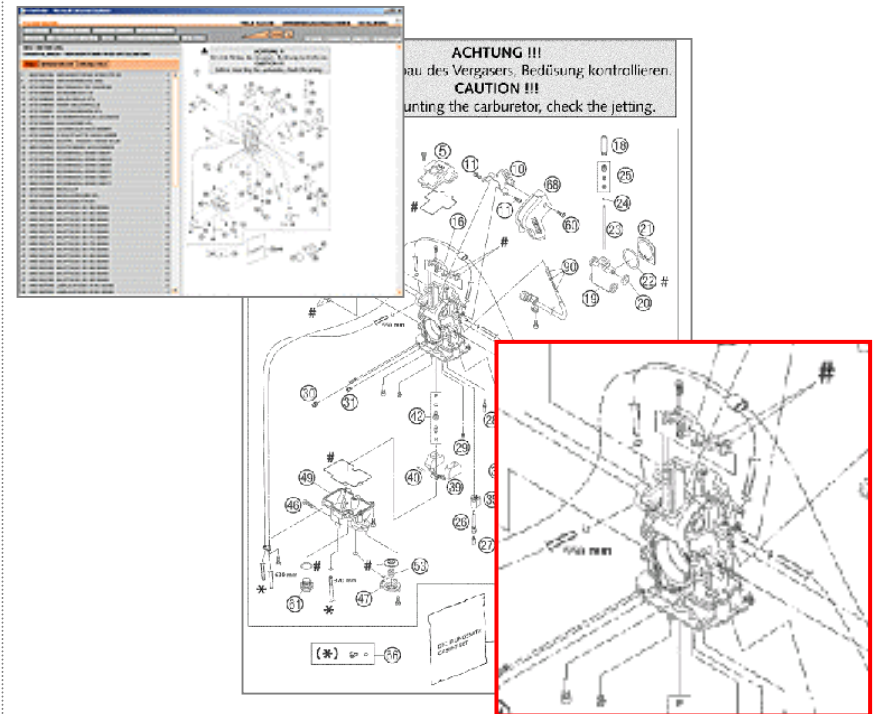

Zusatzdokumente:

Zusatzdokumente auf Positionsebene

straumann
2770090002

030 031 045 050 052

[Pos]	[PartNumber]	[Description]
052	86501116	Federling DIN 127 vzk
053	86500753	Sicherungsmutter
054	86500303	Sicherungsmutter
060	28601709	Rückwandblech mitte wollst.
061	28201207	Rückwandblech Mitte/ Lochblech
065	86502015	Sechskantschraube DIN 933 vzk.
066	86501116	Scheibe DIN 125 vzk
067	86500303	Sicherungsmutter
100	28622203	Abdeckblech ob. vo.
101	28222203	Abdeckblech ob. vo.
105	28622204	Abdeckblech ob. hi.
106	28222204	Abdeckblech ob. hi.
110	28622202	Distanzplatte vzk.
115	86502258	Sechskantschraube DIN 931 vzk.
116	86501116	Scheibe DIN 125 vzk
117	86500303	Sicherungsmutter

Zugeordnete Dokumente zu Artikel 28601703

[Path]	[Document type]	[Description]
SchutzeInfo.pdf	pdf [file]	SchutzeInfo

Technische Information

Baujahr 1994

28201206
28201207
28341700
28222203
28222204

(B) bis Baujahr 1994

28601203
28601709

Fertig Arbeitsplatz System

CDROM / Internet:

- Gleiche Software für CDROM und Intranet/Internet Lösungen

Hardwareunabhängigkeit:

- Java
- Läuft in MS-Internetexplorer, Mozilla (Netscape, Fire-Fox)

HTML Oberfläche:

- Layouts gestaltbar und erweiterbar
- Integration von anderen Softwarekomponenten möglich



Zielgruppe:

- Firmeninterne Anwender
- Servicetechniker im Aussendienst
- Vertragswerkstätten
- Freie Werkstätten
- Konsumenten

IT-Skills



Fragestellungen:

- Variante Stücklisten?
- Seriennummern Abhängigkeiten?
- Datenübernahme? Teilestamm? Stücklisten?
- Bildformate u. Bildqualität?
- Mengengerüste
- Hotspot Zuordnung, OCR?
- Benutzergruppen
- Medien (CDROM, Intranet, Internet, Papier, ..)
- Spezielle Funktionalität?
- ...

Vorteile:

- Einfache Handhabung
- Layout komplett an CI/CD anpassbar
- Läuft im Browser
- Stufenloser Zoom
- Hohe Qualität und Performance
- Ausgereifte Funktionalität
- Software und Oberfläche für CDROM und Internet ident
- Betriebssystem, Datenbank und Hardwareunabhängig
- Lokale Schnittstellen
- Ebenso Redaktionstool Intranet / Internet fähig
- ...

Return on Invest:

- Prozessbeschleunigung
- Reduzierung von Fehlbestellungen
- Reduzierung von falschen Einbauten
- Entlastung von Personal für manuelle Bestellbearbeitung im Haus
- Höhere Transparenz in der Bestellabwicklung,
- Alle Informationen an einem Platz
- Schnelle Verteilung der Daten (*Time 2 Market*)



robert.siegel@door2solution.at

©2006 door2solution software GmbH

Antialiasing – die Theorie dahinter:

[anti-a-lizing]

Graustufen bedeutet, daß jedes Pixel einen Wert von 0..255 (= 8 Bit) haben kann (= Farbtiefe, 0=schwarz bis 255=weiss). Damit ist aber die unkomprimierte Datei gegenüber einem reinen S/W (= Bitmap) TIFF wo jedes Pixel durch nur ein Bit dargestellt wird dann 8x so gross. Daher der Zwang zu Bitmap Bildern. Da die Auflösung in Bezug auf die Bildgröße (= verfügbare Pixel insgesamt) sehr hoch ist - jedenfalls höher als das was ein Bildschirm darstellen kann - rechnen wir zur Laufzeit daraus wieder Grauwerte aus und zeigen diese an. Das ist das sogenannte "Antialiasing" Verfahren. Beim Hineinzoomen wird die Auflösung besser, dafür stehen immer weniger Grauwerte zur Verfügung, bis es irgendwann wieder auf S/W Ebene angekommen ist. D.h. Zoomen ist eigentlich nur ein Vergrößern von Auflösung zu Lasten der Farbtiefe. Dadurch erreicht man bei geringer Dateigröße eine sehr schöne Bilddarstellung im nicht gezoomten Modus und hat gleichzeitig die Möglichkeit des Vergrößerns von Bildbereichen.